

大型車用手洗い洗車ツール



WASHMAN FOR TRUCK

ウォッシュマン・フォー・トラック 取扱説明書

はじめにお読みください

この度は、手洗い洗車ツール「WASHMAN FOR TRUCK」をお買い上げいただき、誠にありがとうございます。

本製品は、大型車両の洗車作業を効率よく、かつ高品質に仕上げるために開発された、プロフェッショナル向けのツールです。泡噴霧・ブラッシング・濯ぎの一連の工程を、シンプルな操作でスムーズに行えるよう設計されています。

本書では、安全にご使用いただくための注意点や、製品の構成・使い方・メンテナンス方法などを分かりやすくご案内しています。ご使用前に必ずお読みいただき、内容をご理解の上、正しくご使用くださいますようお願いいたします。





WASHMAN FOR TRUCK

洗車時間を基準化、ばらつきゼロへ

WASHMAN FOR TRUCKは、作業者による洗車時間や仕上がり品質のばらつきを抑え、作業の平準化を実現できます。平準化は、洗剤や水の使用量を適切にコントロールすることにつながり、コスト削減と環境負荷の低減に効果的です。また、作業時間の短縮効果も大きく、従来より効率的な洗車を可能にします。さらに、高所作業での脚立使用の頻度を減らせるため、安全性を高めることができます。身体への負担も軽減されるため、女性やシニア、初心者でも無理なく作業ができ、洗車スタッフとして即戦力になります。このように、本製品は「効率」「安全」「安心」を兼ね備えた大型車両洗車の新しいスタンダードを目指しています。

【作業の進め方】

高さ3~4m、横幅3mを1ブロックとし、作業を進める

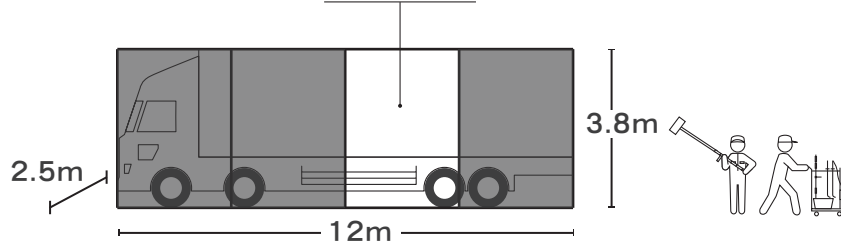

H3.8m×W3m=1ブロック					
① 泡を噴霧 約15秒	② ブラッシング 約80秒	③ 水で流す 約25秒	④ 移動とセッティング 約30秒	4tトラック 8ブロック	洗車時間 = 約20分
合計 約150秒				10tトラック 10ブロック	洗車時間 = 約25分

※側面のみを洗車した場合(下廻り、細部の洗浄は省く)
※キャビンのガラスなどの仕上げ拭きは約3~5分追加が目安

洗車コストを大幅に削減できる！

 専用シャンプー	 一回あたりの水量
約 350円 (軽度の汚れ) 10tトラック=約350ml	約 100ℓ (約35円) 10tトラック=約7.5分間使用

楽ちんスピーディに手洗い洗車

 洗車時間	 身体負荷
62%短縮	57%軽減
IPU・環太平洋大学との共同研究・開発	

※上記数値はあくまでも目安です。洗車環境や、作業者の技術、求める洗車品質などにより異なります。

WASHMAN FOR TRUCK プロダクト

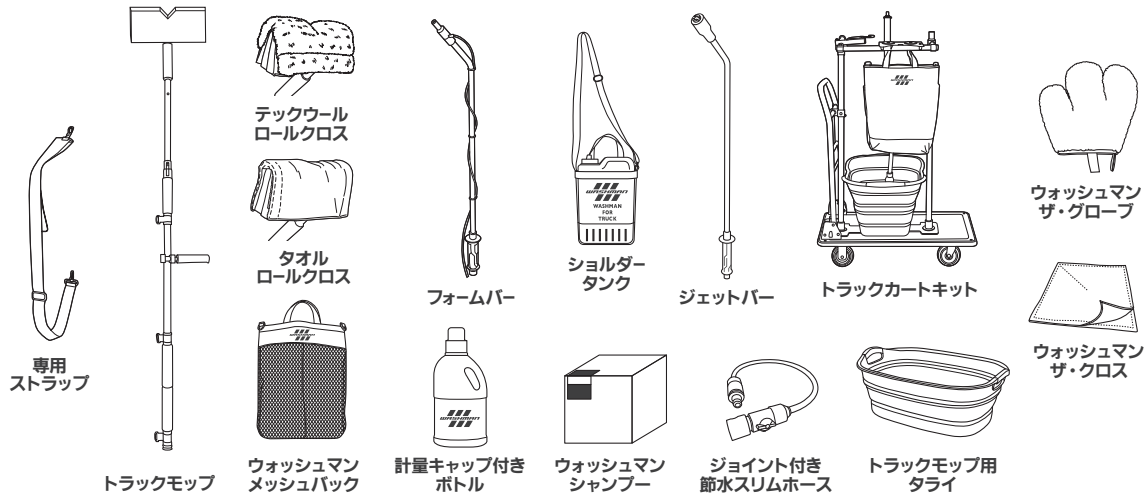

品番	品名	主な用途・機能など	数量	各初期導入セット		
				230	240	250
				スタンダードセット	エントリーセット	トラックモップセット
2200	WASHMAN トラックモップ本体	4段階伸縮シャフトのトラック専用モップ。	1	○	○	○
2210	トラックモップ用ストラップ (アダプター付き)	トラックモップの重さを軽減し、洗車姿勢も矯正。	1	○	○	○
2220	WASHMAN ウールロールクロス	トラックモップに巻き付け、シャンプー洗浄。	1	○	○	○
2230	WASHMAN タオルロールクロス	トラックモップに巻き付け、主にガラス面を拭き上げ。	2	○	○	○
2240	WASHMAN メッシュバッグ	メッシュ生地でクロス類を濡れたまま収納・保管。	1	○	○	○
2250	WASHMAN フォームバー	水圧で泡を瞬時に作り、高所・広い面を素早く噴霧。	1	○	○	—
2260	フォームバー専用ショルダータンク	フォームバー専用のショルダータイプの洗剤タンク。	1	○	○	—
2270	WASHMAN ジェットバー	泡洗浄後のすすぎ洗い専用のシャワー。	1	○	○	—
2290	ジョイント付き節水スリムホース	着脱しやすく、軽量なショートタイプのホース。	1	○	○	—
2310	WASHMANシャンプー-5L×2個組	適度な泡立ちとすすぎ時の消泡性を兼ね備えた専用シャンプー。	1	○	○	—
8800	WASHMAN FOR TRUCK 専用カートキット	市販台車に簡単にセット。ツール類の移動がスムーズに。	1	○	—	—
9978	WASHMAN THE GLOVE	凸凹面や細部を効率的に洗浄できる三指タイプの羊毛グローブ。	1	○	—	—
9570	WASHMAN THE CLOTH お得な4枚組み	仕上げ拭きに便利なミトン型のマイクロファイバークロス。	1	○	—	—
2280	トラックモップ用タライ	トラックモップのウールロールクロスを泡で馴染ませておける。	1	○	—	—

別途用意するツール

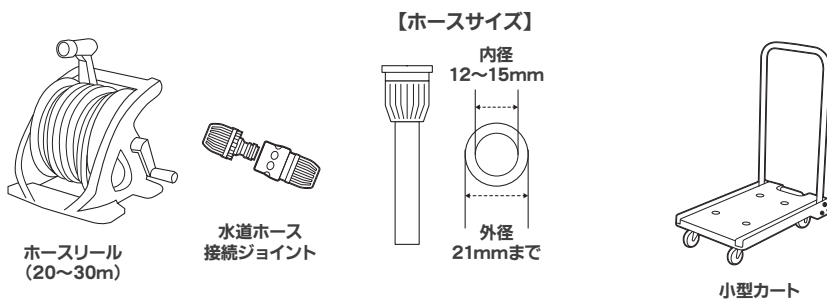

水圧調整をジョイント付き節水スリムホースを着脱することで調整できるので、水道に接続するホースの内径は標準サイズ (12~15mm) がおすすめです。

またホースリールは洗車する車両のまわりに設置するため、20m~30mがおすすめです。(水道蛇口と洗車する車両の位置や環境をあらかじめ確認ください)

水道ホースのジョイントパーツはTAKAGI等の国内メーカーのサイズ規格に適合します。



下記メーカーのカートでトラックカートキットのドッキング確認済み。

トラスコ中山 新型カルティオ樹脂製運搬車/MPK-780-BK
花岡車両 スチール台車/ダンディシリーズUDL-DX
花岡車両 フラットカート/F-CART02
石川製作所 プレス製運搬車 折り畳みハンドルタイプ 101
山善オフロード台車/NTC-7548

WASHMAN FOR TRUCKは車体側面を速やかに洗うことを目的としたツールなので、足回りや細部の洗浄については、別途用具が必要となります。

シャンプーや小物を収納・設置できるようなラックや棚、デスク等をご用意ください。

ウールロールクロスやタオルロールクロスは洗濯機で丸洗いできます。洗濯機や物干しをご用意ください。



TRUCK MOP

トラックモップ

大型車の側面を中心とした洗浄・ブラッシング。

用途

- ワンタッチで4段階にシャフトを伸縮可能。
- 人間工学に基づいた設計で、作業者の身体負担を軽減。
- ブラシヘッドに専用ロールクロスを巻き付けてブラッシング。

サイズ

全長：H1,430・1,730・2,020・2,370mm
重量：1,205g

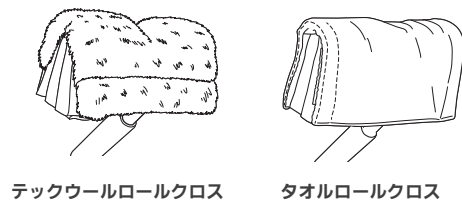
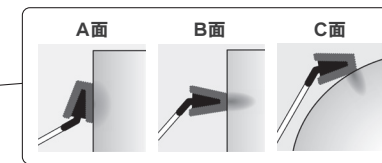
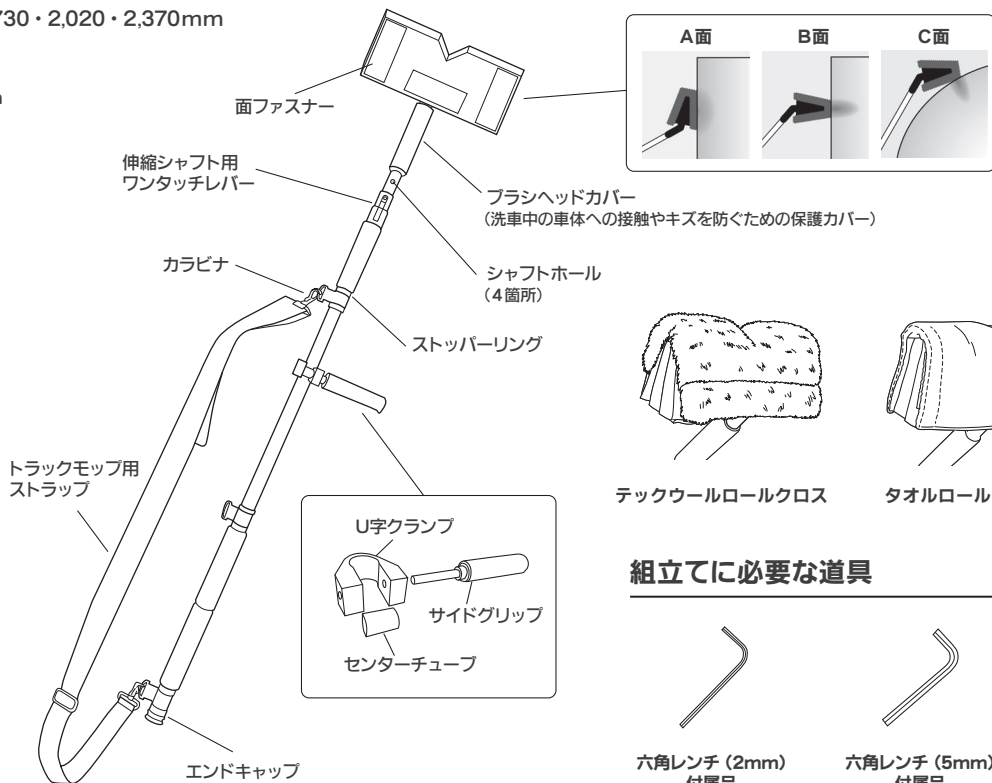
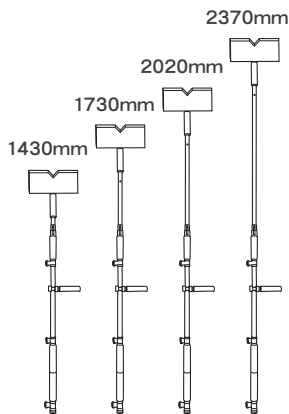

組立てに必要な道具

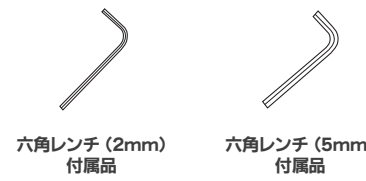

ストラップの着脱について

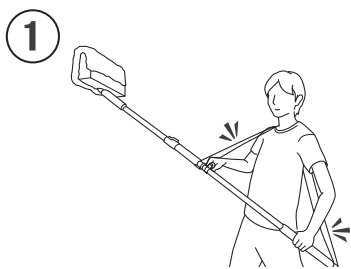

右利きは、右肩にストラップをかけ、本体シャフトは身体の左側を通るように装着する。(左利きはその逆)

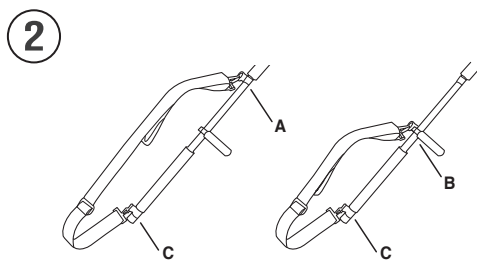

センターシャフトの3箇所(図A,B,C)に着脱することができます。
高さ3m以下はAとC。
高さ3m以上はBとCがおすすめです。

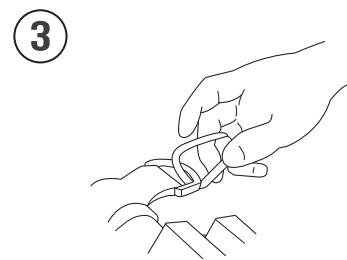

Dカンリングがぐるぐる回りやすくなるように、ストッパーリングの位置を調整してください。

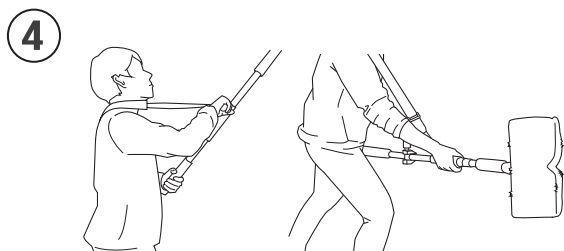

右利きの方は右肩にストラップが当たり、軽く張りを感じるぐらいの長さがおすすめです。(左利きは逆) 肩も支点とすることができ、さらに腕の力に頼らないで下半身リードの姿勢を保つことができます。



上半身をリラックスさせ、下半身リードの姿勢に慣れたらストラップを外しても構いません。トラックモップでストラップを使用しない場合は、トートバッグに取り付けておくことも可能です。

ヘッドとシャフトを接続する

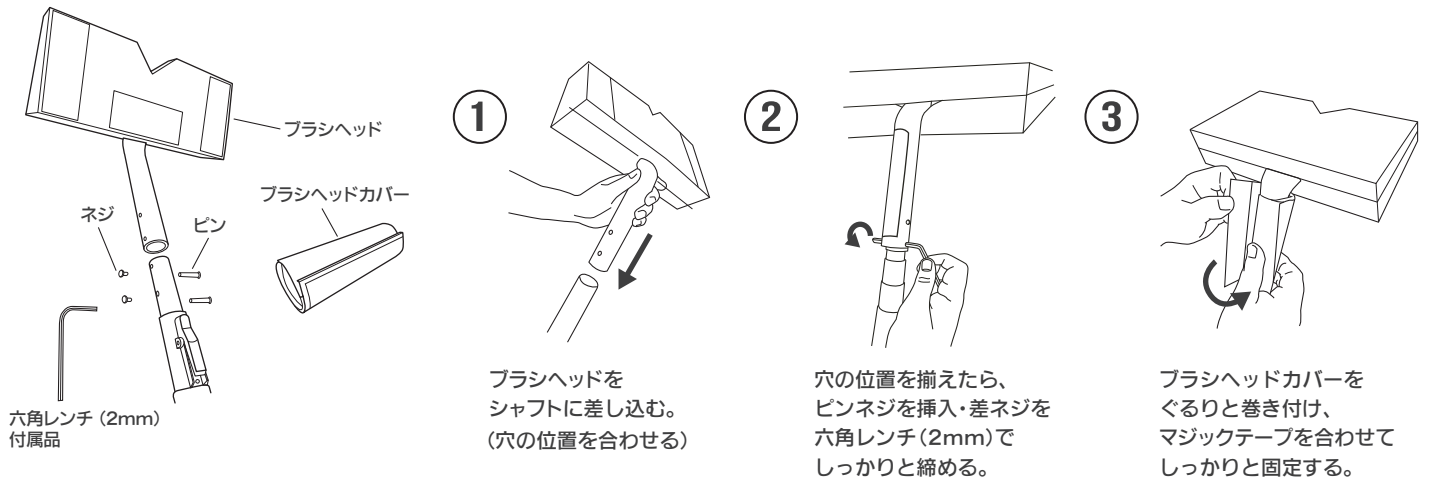

サイドグリップを取り付ける

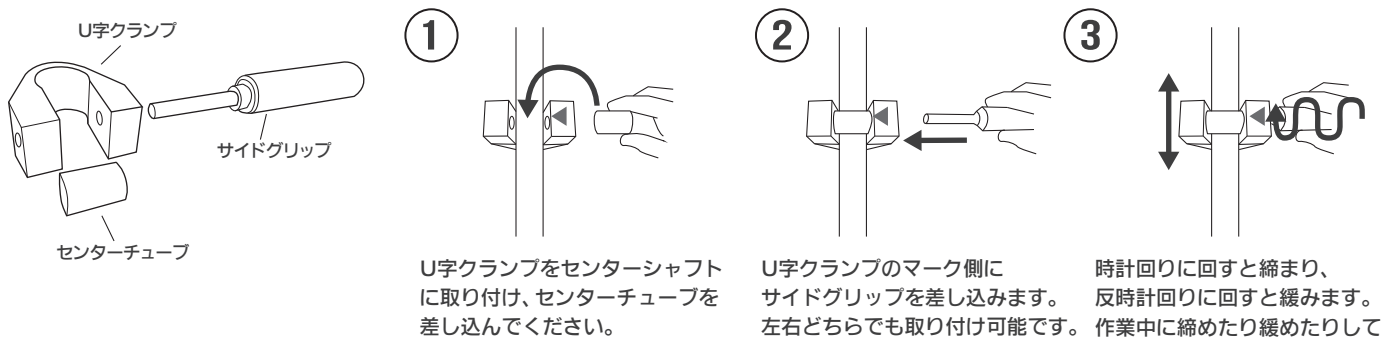

❗ グリップのネジの先端にステンレス用焼き付け防止剤が塗られているので、直接素手で触ったり、洗剤やブラシで洗ったりしないでください。

❗ グリップのネジが固くなった場合はグリスを塗布してください。

ブラシヘッドについて

大きいのに軽量

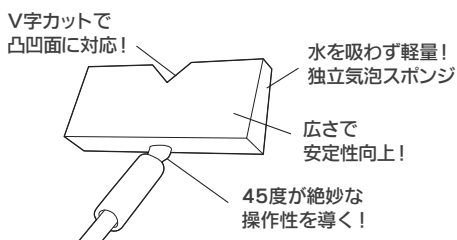

ブラシヘッドは、独立気泡合成ゴムを採用しています。この素材は軽量でクッション性に優れ、快適なブラッシング作業を実現します。また、耐薬品性・耐候性に優れ、水を吸いにくい特性を持っています。

なお、洗車作業では日常的に洗剤を使用してブラッシングを行うため、使用環境や頻度により徐々に摩耗・劣化が進行する場合があります。その際は、交換用のブラシヘッドをお求めいただくことで、引き続き快適にご使用いただけます。

また、経年劣化によりブラシヘッド表面の面ファスナーが剥がれることがあります。その場合は、市販の接着剤(推奨:セメダイン・スーパーX)で補修が可能です。

消耗品として交換可能なパーツ



用途

- ウールロールクロスは、WASHMANシャンプーを泡立ててブラッシングに使用します。
- 泡の力で油汚れを分解し、ボディ表面の汚れをやさしく浮かせて除去します。

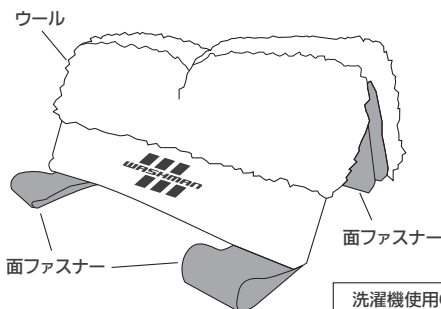

ブラシヘッドへの取付け方

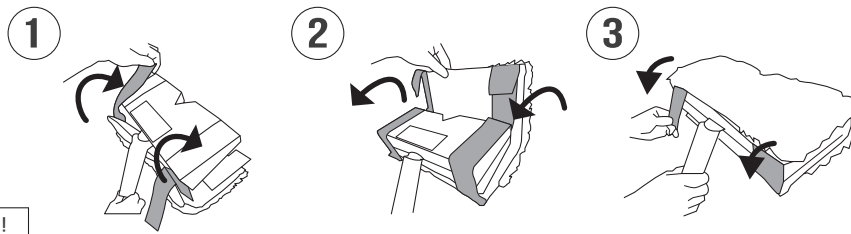

ブラシヘッドとウールロールクロスの面ファスナーを図のように巻き付けて固定する

サイズ

全長：H330×W300mm
重量：158g

！ 使用上の注意

- ！本製品は頑固にこびりついた鉄粉、融雪剤、雨ジミ等の除去を目的としたものではありません。これらの汚れには専用の除去剤または別工程での洗浄を行ってください
- ！刺激の強い洗剤や研磨剤の使用は厳禁です。毛抜けや繊維の劣化、クロス本体の変形を引き起こす場合があります。
- ！使用の際は、必ずWASHMAN専用シャンプーをご使用ください。適正な洗浄力を保ちながら、クロスの耐久性を長持ちさせることができます。

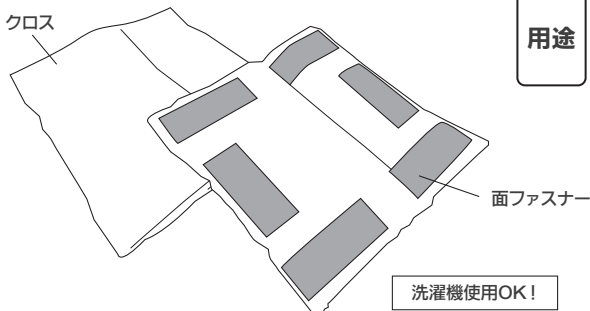

用途

- タオルロールクロスは、車体に残った水分を拭き取るために使用します。
- 主にキャビンやガラス面などの広い面を素早く粗拭きすることを目的としています。
- 細部に残る水滴などは、別途クロスを用意して拭き取ってください。

！ 使用上の注意

- ！拭き上げ作業時は、ワイパーブレードやドアミラーなど突起したパーツにクロスをぶつけないよう注意してください。トラックモップでの拭き上げ時は、常に目視で安全を確認しながら作業を進めるようにしてください。汚れが付着した状態で使用すると、ボディ面にキズが入る恐れがあります。使用前にクロスの清潔を確認してください。

サイズ

全長：H340×W330mm
重量：152g

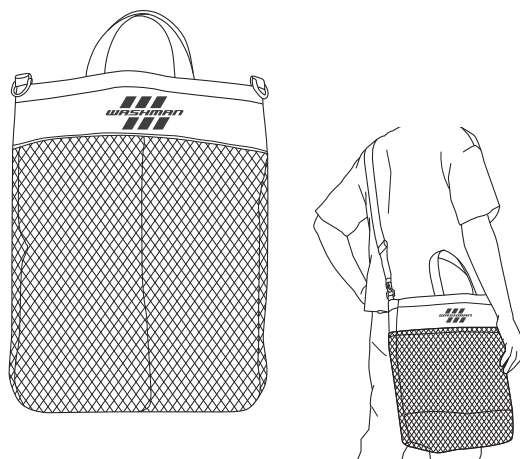

用途

本製品は、洗車作業で使用したウールロールクロスやタオルロールクロスを、濡れたままでも衛生的に保管できるメッシュ素材のバッグです。通気性と速乾性に優れ、作業後の持ち帰りや車内保管にも適しています。

機能と特徴

- メッシュ構造により通気性を確保し、湿気や臭いのこもりを防止
- フロントポケット付きで、洗車に使用する小物類（ブラシ・ジョイントパーツ・クロス等）の収納が可能。
- ストラップ装着対応：トラックモップ用ストラップをメッシュバッグに取り付けることで、軽量のショルダーバッグとしても使用可能。
- 倉敷産の専用縫製工場による特注製作。国産ジーンズ発祥の地・倉敷のバッグ専門工房で製造し、「倉敷産」タグを縫製した高品質仕様です。

！ 使用上の注意

- ！使用後は内容物を取り出し、バッグ本体を陰干しして乾燥させてください。高温・直射日光下での長時間放置は、変色や劣化の原因となります。重量物の収納や引っ張りすぎは、縫製部の破損につながる恐れがあります。

サイズ

全長：H460×W330mm
重量：123g

トラックモップのブラッシング作業・操作と姿勢

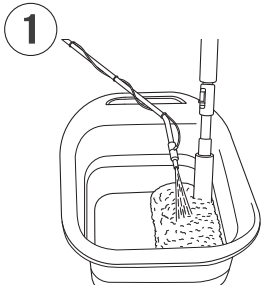

① タライにシャンプーと水を入れ泡立てて、ウールをあらかじめ浸しておく。事前にウールに泡を馴染ませておくことで、シャンプー使用量を節約できます。

- ❗ 洗車後は、必ずタライの汚水を捨ててください。汚水やシャンプー液が残ったままの状態ではブラシヘッドを浸けておくと、素材の劣化や面ファスナーの接着剥がれの原因になります。
- ❗ ロールクロス類は洗車終了後にブラシヘッドから必ず取り外し、洗浄・洗濯してください。装着したままにしておくと、ブラシヘッドの素材劣化や面ファスナーの接着剥がれを引き起こすおそれがあります。
- ❗ 推奨のWASHMANシャンプー、または中性カーシャンプーを使用してください。アルカリ性・酸性のシャンプーや特殊なケミカルを使用すると、ロールクロス類やブラシヘッドの素材が劣化するおそれがあります。

②

シャフトの長さやサイドグリップの調整

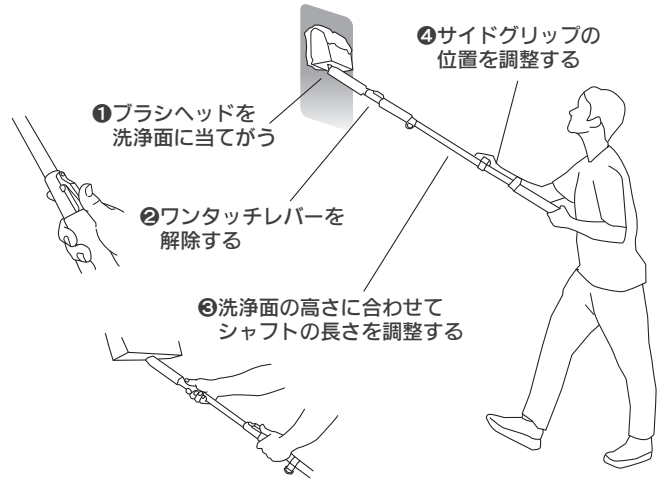

③

高い位置の洗車姿勢

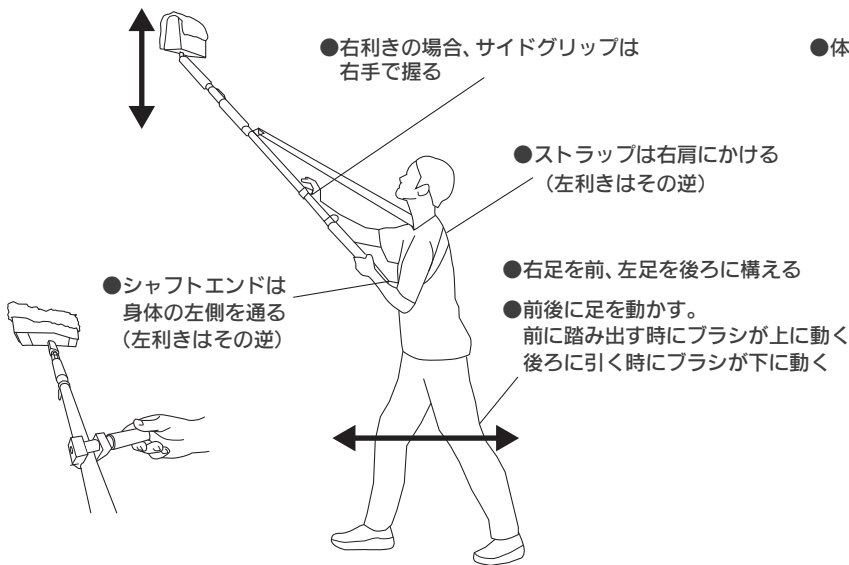

低い位置の洗車姿勢

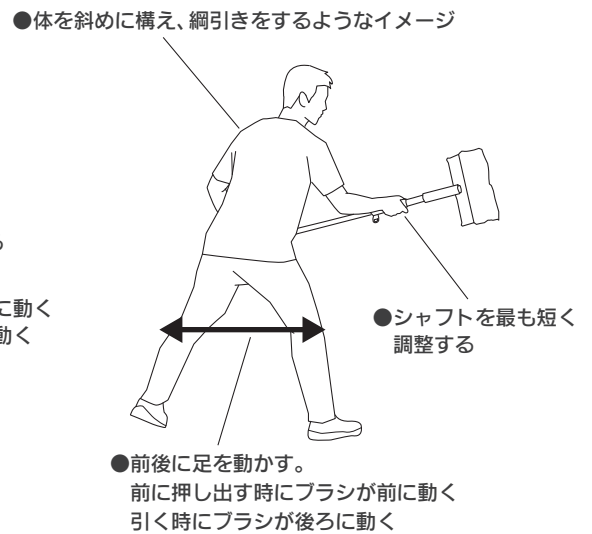

⚠️ 使用上の注意

- ❗ 本製品はトラック・バス等の大型車両洗浄専用です。用途以外には使用しないでください。
- ❗ ご使用前に必ずシャフトやグリップの固定を確認し、緩みや破損がある場合は使用を中止してください。
- ❗ 高所や車両上部を洗浄する際は、無理な体勢での作業や不安定な足場での使用を避けてください。
- ❗ 濡れた路面や傾斜のある場所では足元が滑りやすく、転倒の危険がありますので十分に注意してください。
- ❗ 洗車作業中は車両の移動やエンジンの始動を行わないでください。重大な事故の原因となります。
- ❗ 周囲に人や車両がある場合は、接触事故を防ぐため十分に距離を取ってご使用ください。
- ❗ 小さなお子様には絶対に使用させないでください。また子供の手の届かない場所に保管してください。
- ❗ 強い力で押し付けたり、体重をかけて使用すると破損やケガの原因となりますので避けてください。
- ❗ シャフトの長さやグリップ位置の調整は、必ず確実に固定してから作業を始めてください。
- ❗ ロールクロスが十分に湿った状態でご使用ください。乾いたままの使用は車両に傷をつける恐れがあります。
- ❗ ロールクロスは消耗品です。摩耗・劣化が見られた場合は早めに交換してください。
- ❗ 使用後は洗剤や汚れをよく洗い流し、陰干しで完全に乾燥させてから保管してください。カビや異臭の原因となります。
- ❗ 直射日光や高温多湿の場所での長期保管は、シャフトやクロスの劣化を早めますので避けてください。
- ❗ 強酸性や強アルカリ性の洗剤、有機溶剤は使用しないでください。素材の劣化や破損の原因となります。
- ❗ ご使用後は必ず水分を拭き取り、金属部に付着した水滴はサビ防止のため乾燥させてください。
- ❗ 製品を改造したり、他の器具を無理に取り付けて使用しないでください。事故や破損の原因となります。

WASHMAN FOAMBAR

フォームバー

水道ホースに接続し、シャンプーの泡を噴霧。高所を洗浄可能

用途

- 10tトラックの高さ3.8mまで楽チンに泡を噴霧。
- 独自開発ノズルでシャンプーと水を瞬時にミックス。
- あえて水っぽい泡にすることで周囲への泡の飛散を防止。
- ジョイント付き節水スリムホースの接続で水量・水圧を調整可能。

サイズ

フォームバー	シャンプータンク
全長：83mm	全長：H230×W140×D85mm
重量：456g	重量：2,250g

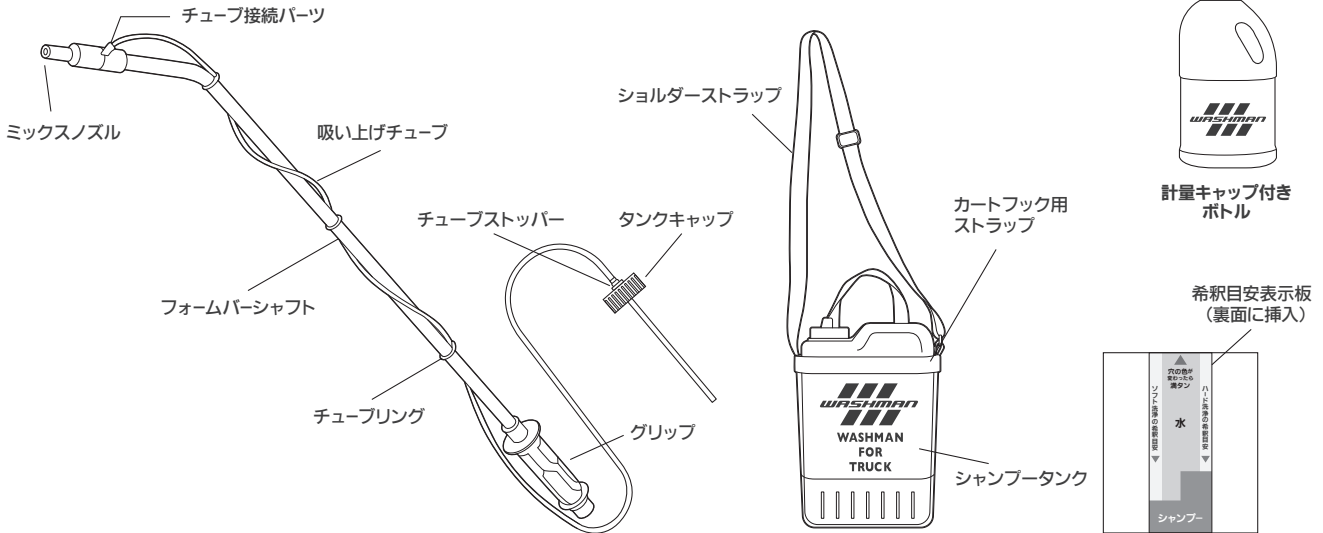

シャンプーの希釈方法および濃度の目安について

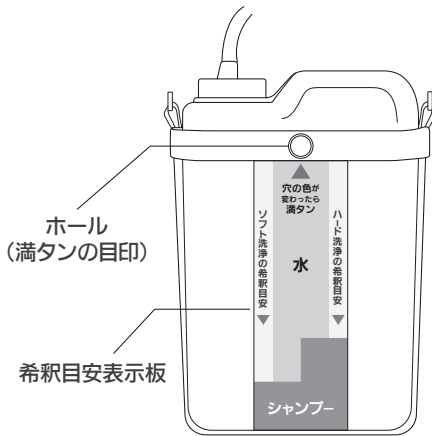

目安表示を参考にシャンプーと水を注入する

シャンプータンク裏面の希釈目安表示板を参考にシャンプー(原液)を注入し、次に水を注入してください。

ケース帯のホール(穴)の色が変わったら水の注入をストップしてください。

希釈目安表示はあくまで参考値です。水道水圧やホースによって泡立ちや泡切れ、消費スピードは変わりますので、環境にあわせて調整してください。

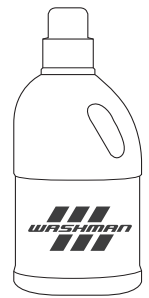

軽量キャップ付きボトルに洗剤を入れておくと便利です

シャンプーと水の希釈方法

- 1 シャンプータンクにシャンプーと水を注入する。(目盛りを参考に濃度を決める)
- 2 フォームバーのタンクキャップをシャンプータンクに取り付ける。
- 3 フォームバーをホースに接続する。
- 4 タライにシャンプーと水を入れて泡立てておき、ウール部分を浸しておけば、ウールの泡立ちをキープしやすくなります。また、シャンプーの使い過ぎを防止することができます。

フォームバーで泡を噴霧する手順

1



洗浄面の正面に立ち、止水コックジョイントを捻り放水を開始する数秒でシャンプータンクよりシャンプーを吸上げ、泡と水が混ざり噴霧される。

2

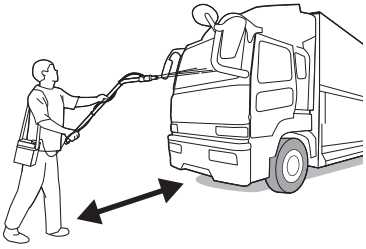

洗浄面に近づき過ぎると跳ね返りの水で自身が濡れる恐れがあるので、一定の距離をとる。

3

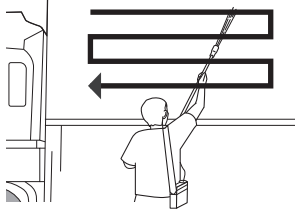

上から下へ泡と水が流れ落ちるので、洗浄面の上部から噴霧する。

4

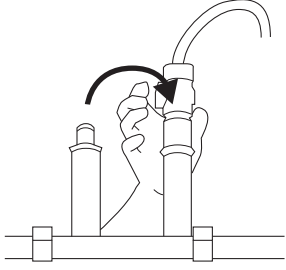

噴霧後は、カートに戻し、すすぎ洗いに備えて、ホースのジョイントをジェットバーに差し替えておく

5

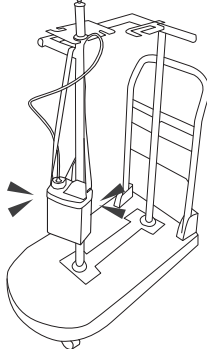

タンクはカートのフロントロッドのフックに必ずひっかけておく。
⚠ タンクの液剤が高い位置にあるとフォームバーのノズルから液剤が流れ出すため

高さ3~4m、横幅3mを1ブロックとし、約15秒程度の噴霧時間を目安とする。

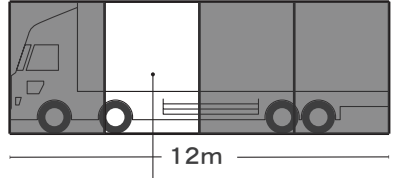

1ブロック

H3.8m×W3m=1ブロック			
① 泡を噴霧	② フラッシング	③ 水で流す	④ 移動とセッティング
約15秒	約80秒	約25秒	約30秒
合計 約150秒			

4tトラック 8ブロック 洗車時間 約20分

10tトラック 10ブロック 洗車時間 約25分

※側面のみを洗車した場合(下廻り、細部の洗浄は省く)
 ※キャビンのガラスなどの仕上げ拭きは約3~5分追加が目安

⚠ 使用上の注意

- ⊘ 本製品は自動車の洗車専用です。用途以外には使用しないでください。
- ⊘ ご使用前にホース・ジョイント・接続部の緩みや破損がないか必ず確認してください。
- ⊘ 高圧水や泡を人や動物に直接噴霧しないでください。事故やケガの原因となります。
- ⊘ 洗剤原液を直接触ったり吸い込んだりしないでください。必ず希釈して使用してください。
- ⊘ 強酸性・強アルカリ性の薬剤、有機溶剤を使用すると、人体や車両・本製品を傷める恐れがあります。
- ⊘ 使用中は周囲に人や車両がないことを確認し、誤噴射や飛沫による事故を防いでください。
- ⊘ 噴霧中にホースが暴れたり外れると危険です。確実に固定された状態で作業してください。
- ⊘ 電装部品やエンジンルームなど、泡や水が入ると故障につながる箇所には直接噴霧しないでください。
- ⊘ 小さなお子様やペットの近くでは使用しないでください。また子供に使用させないでください。
- ⊘ 長時間連続で使用する場合は、こまめに休憩をとり、無理のない姿勢で作業してください。
- ⚠ 使用前に必ずホースの状態や本体で接続し、スムーズに噴霧できる状態を確認してください。
- ⚠ フォームバーは、指定の専用洗剤(WASHMANシャンプー)をご使用ください。指定以外の洗剤を使用し、ノズルの詰まり等の不具合が起きても保証対象外となってしまいます。
- ⚠ 保管時は水気をよく切り、直射日光・高温多湿を避けて風通しの良い場所で乾燥させてください。
- ⚠ 寒冷地では凍結防止のため、必ず水を抜いてから保管してください。凍結すると破損の原因となります。
- ⚠ 使用後は必ずホースを外し、接続部の水を抜いてサビや固着を防止してください。
- ⚠ 改造や他製品との強引な接続は行わないでください。故障や事故の原因になります。
- ⚠ 使用中に異常な泡立ち・水漏れ・異音があった場合は直ちに使用を中止してください。
- ⚠ 長期保管後の再使用時は、必ず点検・試運転を行い、正常に泡が噴霧されることを確認してください。
- ⚠ フォームバーに接続したジョイント付き節水スリムホースがコック箇所から少量の水漏れがおきる場合がありますが、不良や故障ではありません。構造上起きる現象であることをあらかじめご了承ください。



WASHMAN SHAMPOO

ウォッシュマンシャンプー

フォームバーによる泡噴霧用のカーシャンプー。

用途

- トラックボディ全体の一般洗浄に使用。
- 幅広い素材に安心して使える中性タイプのカーシャンプー。
- 泡立ちが良く、汚れを包み込みながら洗浄し、泡切れもスムーズ。

サイズ

容量：5,000ml
性質：中性

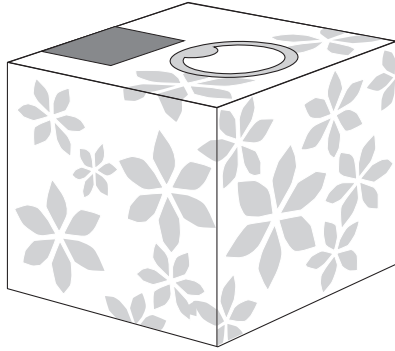

大型車(10tトラック)側面洗車 約14回分
1台あたりの使用量は約350mLが目安

使用方法

① 原液を水で希釈して使用。汚れの程度に応じて濃度を調整する。

軽い汚れは薄め、油汚れが多い場合は濃いめ
シャンプータンクの希釈目安表示板を参考に調整する。



- ② 使用前に、車体の目立たない箇所で試し洗いをし、変色やシミが出ないことを確認する。
- ③ ウールロールクロスにシャンプーを馴染ませてブラッシングする。
- ④ 洗浄後は泡や洗浄液を残さず、すぐに水で十分にすすぐ。
- ⑤ 乾く前にクロス等で拭き上げる。

免責事項

使用環境や車両状態、塗装の経年劣化などにより、まれにシミ・変色・ムラなどの不具合が生じる場合があります。本製品の使用により発生した車両塗面の不具合については、当社では一切の責任・保証を負いかねます。必ず事前確認のうえ、自己責任にてご使用ください。

使用上の注意

- ⊘ 手が荒れやすい方はゴム手袋の着用をおすすめします。
- ⊘ 使用後はしっかり手を洗い、シャンプー成分をよく洗い流してください。
- ⊘ 飲み物ではありません。誤って口に入れないようにご注意ください。

- ⚠ 原液は濃度が強すぎるので、必ず水で希釈してご使用ください。
- ⚠ 高温環境下は泡が乾く前に速やかに水で洗い流してください。
- ⚠ シミになるおそれがあるので泡が消えてもしっかり水で洗い流してください。

中性シャンプーで“安全”な洗車を

中性カーシャンプーは、塗装やコーティング、ゴム・樹脂パーツを傷めにくく、どんな車にも使える万能タイプです。酸性やアルカリ性などの強力な洗剤は汚れ落ちは良くても、素材を傷めたりシミの原因になることがあります。一番安心で確実なのは、中性シャンプーでの定期的な洗車。やさしく、こまめに洗うことが、愛車を長くきれいに保つ秘訣です。

ジョイント付き節水スリムホース (対応ツール: フォームバー/ジェットバー)

本製品は、フォームバー・ジェットバーを一般的なホースに接続する際に、節水と操作性を両立する中間ホースとして使用します。長さは約60cm。噴霧作業時の取り回しを良くし、腕や手首への負担を軽減します。

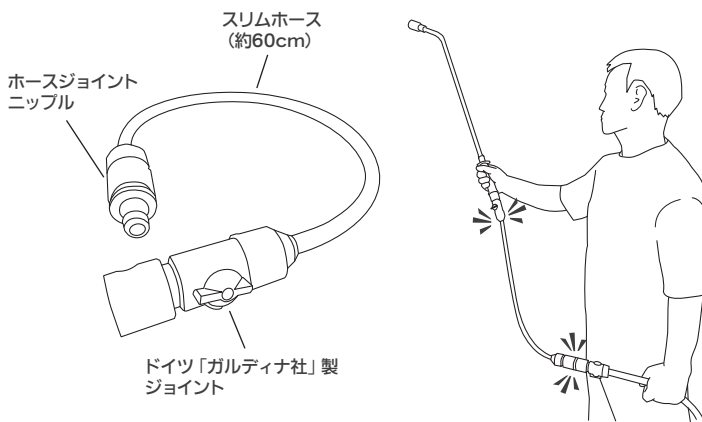

節水機能

ジョイント付き節水スリムホースを間に接続することで、水圧を適度に抑え、水使用量を約30%削減することが可能です。通常のホース直結時に比べ、泡立ちや洗浄の持続性を維持しながら節水が可能。洗車作業の水道コスト削減に効果的。

水道とホースの豆知識

一般的な水圧：0.2~0.3MPa (メガパスカル)
→家庭や事業所の標準。

ホースの水量(1分あたり)
12mm径：12~15L/分 (洗車・業務用)
15mm径：18~20L/分 (大型車・放水用)

節水スリムホース使用時：約20~30%カット可能 (9mm径)

使用上の注意

- ⚠ 本製品のジョイント部 (止水コックパーツ) 周辺から、微量の水漏れが発生する場合があります。これはフォームバー/ジェットバーの噴霧構造上の特性によるものであり、製品不良ではありません。あらかじめご了承ください。
- ⚠ 水圧が弱く感じる場合や、高圧洗浄が必要な場面では、スリムホースを取り外して直接接続してください。
※節水モードは泡洗浄やすすぎの時間短縮に最適ですが、頑固な汚れ落としには向きません。用途に応じて切り替えてください。

WASHMAN JETBAR

ジェットバー

水道ホースに接続し、水を噴霧。大型車の高所を洗浄可能。

用途

- 10tトラックの高さ3.8mまで楽チンに放水。
- 扇型に水を噴霧することで、凸凹面などを洗浄しやすい。
- ジョイント付き節水スリムホースの接続で水量・水圧を調整可能。

サイズ

全長：H830mm
重量：399g

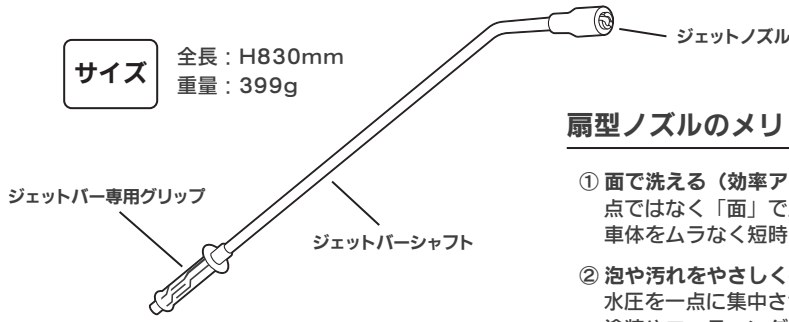

扇型ノズルのメリット

- ① 面で洗える（効率アップ）
点ではなく「面」で広く当たるため、車体をムラなく短時間で濯げる。
- ② 泡や汚れをやさしく押し流す
水圧を一点に集中させないので、塗装やコーティングを傷めにくい。
- ③ 飛び散りが少なく、狙いやすい
水が扇状にまとまり、風の影響を受けにくい。ガラス面やキャビン側面も均一に流せる。
- ④ フォーム洗車との相性が良い
泡を均一に流し落とすのに最適。仕上がりにムラが出にくい。

ジェットバーで水を噴霧する手順

1

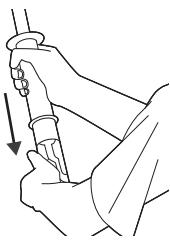

ホースのジョイントをジェットバー本体に装着する。

2



水の噴霧量を止水コックで調整する。

3

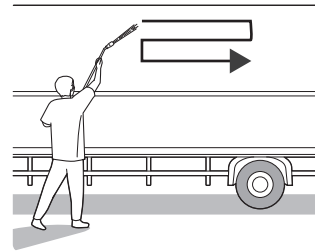

高い位置から左右約3m幅程度に振りながら泡を流していく。高い位置から徐々に下の位置へS時を描くように振りながら泡を、流していく。

高さ3~4m、横幅3mを1ブロックとし、約15秒程度の噴霧時間を目安とする。

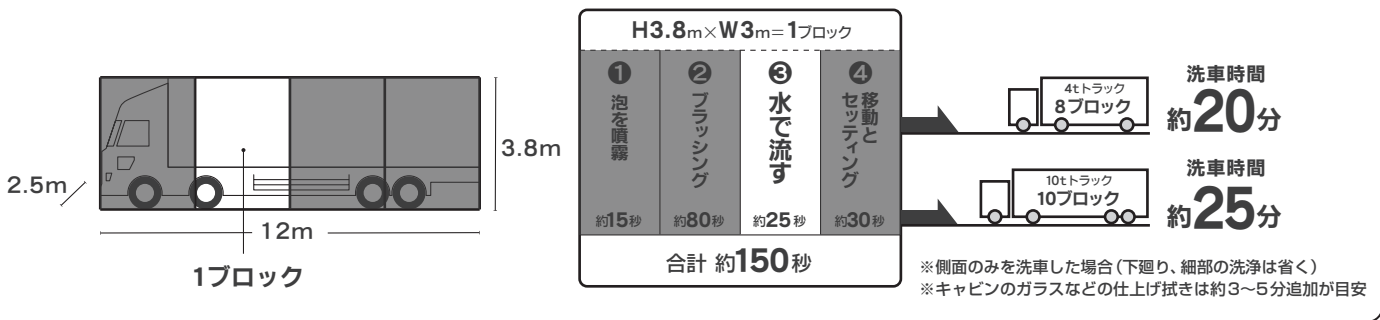

⚠ 使用上の注意

- ⊘ 本製品はトラック・バス等の大型車両のすすぎ洗浄専用です。用途以外には使用しないでください。
- ⊘ 水圧が高すぎる場合、車両や部品を傷める恐れがあります。必ず適正な水圧範囲で使用してください。
- ⊘ 噴射中はホースが急に動いたり暴れることがあるため、しっかりとグリップを持って作業してください。
- ⊘ 電装部品、配線、センサー、エンジンルーム内部など、水が入ると故障につながる部分には直接噴射しないでください。
- ⊘ ご使用前に接続部やジョイントが確実に固定されていることを確認してください。外れると水が暴れ事故につながります。
- ⊘ 使用中は周囲に人や車両がないことを確認し、飛沫による迷惑や事故を防いでください。
- ⊘ 小さなお子様やペットの近くでは使用しないでください。また子供に使用させないでください。
- ⊘ 長時間連続での作業は体への負担が大きくなるため、こまめに休憩をとってください。
- ⊘ 寒冷時に凍結した状態で使用すると破損や飛散事故の恐れがあります。凍結時は絶対に使用しないでください。
- ⚠ 使用前にホースから安定した水流が出ることを確認してください。
- ⚠ ノズルの向きを必ず確認してから通水してください。不意の噴射は事故や水濡れの原因になります。
- ⚠ 使用後は必ずホースを外し、残留水を抜いてから保管してください。凍結やサビを防止します。
- ⚠ 直射日光や高温多湿の場所での長期保管は、ホース・パッキンの劣化を早めますので避けてください。
- ⚠ 強酸性や強アルカリ性の洗剤を通水に使用しないでください。本製品は水専用です。
- ⚠ 改造や他製品との無理な接続は行わないでください。漏水や破損の原因となります。
- ⚠ 長期間使用しない場合は、各部品を点検・清掃し、劣化がないことを確認してから再使用してください。
- ⚠ 使用中に異音・水漏れ・ガタつきなど異常を感じた場合は、直ちに使用を中止してください。
- ⚠ マニュアルに沿った取扱方法と違う用途や方法でご使用になり、故障や不具合があった場合は、保証対象外となります。



TRUCK CART KIT

トラックカートキット

トラックモップやバー類の保管と移動。

用途

- 市販カートの簡単にドッキング。
- トラックモップ、フォームバー、ジェットバーを速やかに着脱。
- クロス類収納用のバッグやシャンプータンクも保管可能。

サイズ

重量：4kg

寸法：W465×H950×D270mm

※アーム中央の幅が40cm以内のカートに対応

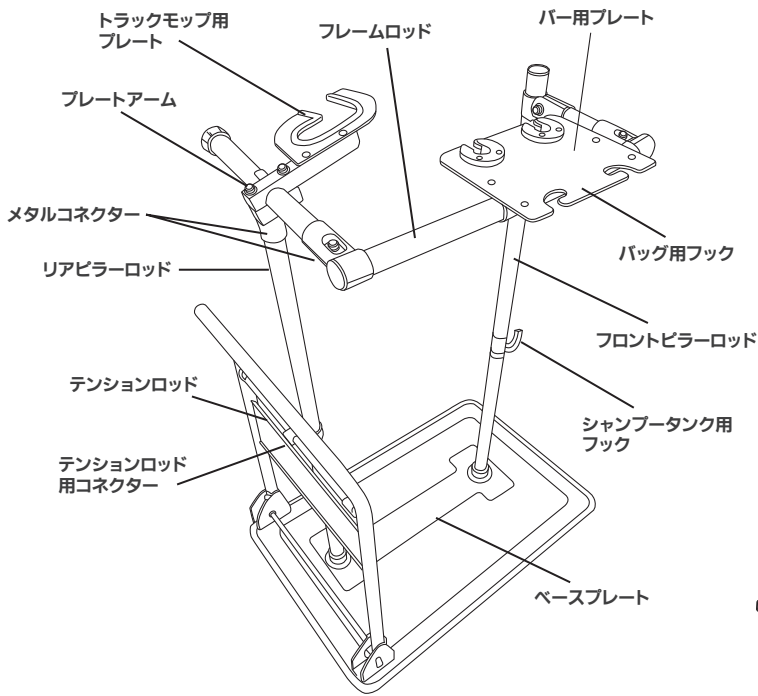

組立てに必要な道具



プラスドライバー



六角レンチ (5mm) 付属品

下記メーカーのカートでトラックカートキットのドッキング確認済み。

トラスコ中山 新型カルティオ樹脂製運搬車/MPK-780-BK
 花岡車両 スチール台車/ダンディシリーズUDL-DX
 花岡車両 フラットカート/F-CART02
 石川製作所 プレス製運搬車 折り畳みハンドルタイプ 101
 山善オフロード台車/NTC-7548

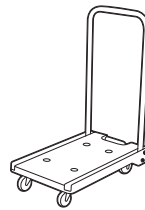

小型カート

砂利の洗車場の場合は、オフロード仕様の台車がおおすすめです。

組立て方

①

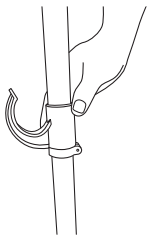

フロントビラーロッドにシャンプータンク用フックを取り付ける。

②

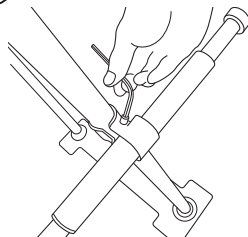

リアビラーロッドにテンションロッドを六角レンチで仮止めとしてゆるく固定する。

③

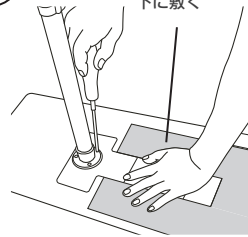

ベースプレートにフロントとリアのビラーロッドをねじで固定する。(ベースプレートの下に段ボールなどを敷いておくともスムーズに固定できる。)

④

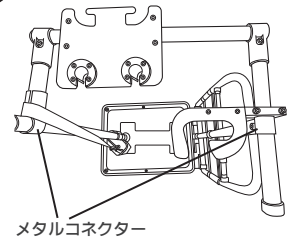

ビラーロッド2本に、プレートセットを固定する。(メタルジョイントを六角レンチで締めて固定する)

⑤

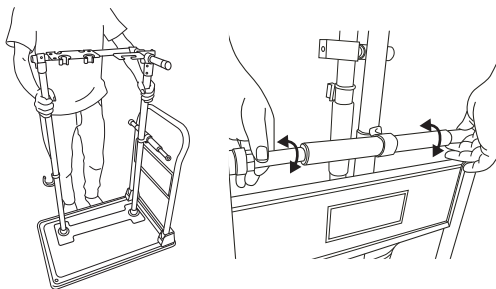

市販カートに本体を乗せ、市販カートのアーム部分の幅に合わせて、テンションロッドの長さを調整し、突っ張らせて固定する。(テンションロッドは左右で逆に回転させて、締めたり、緩めたりさせられる。)

⑥

※位置がずれるとテンションロッドが安定して固定できません。

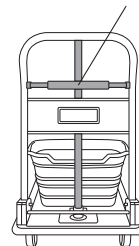

カートの中央に本体が固定されているか確認し、テンションロッドで調整を行い完成。



ビラーの間に設置

普段の作業時はタイヤに水や水で希釈したシャンプーを入れておくことで、錘の役割となりカートキットの安定性が高まります。

カートの便利な使い方

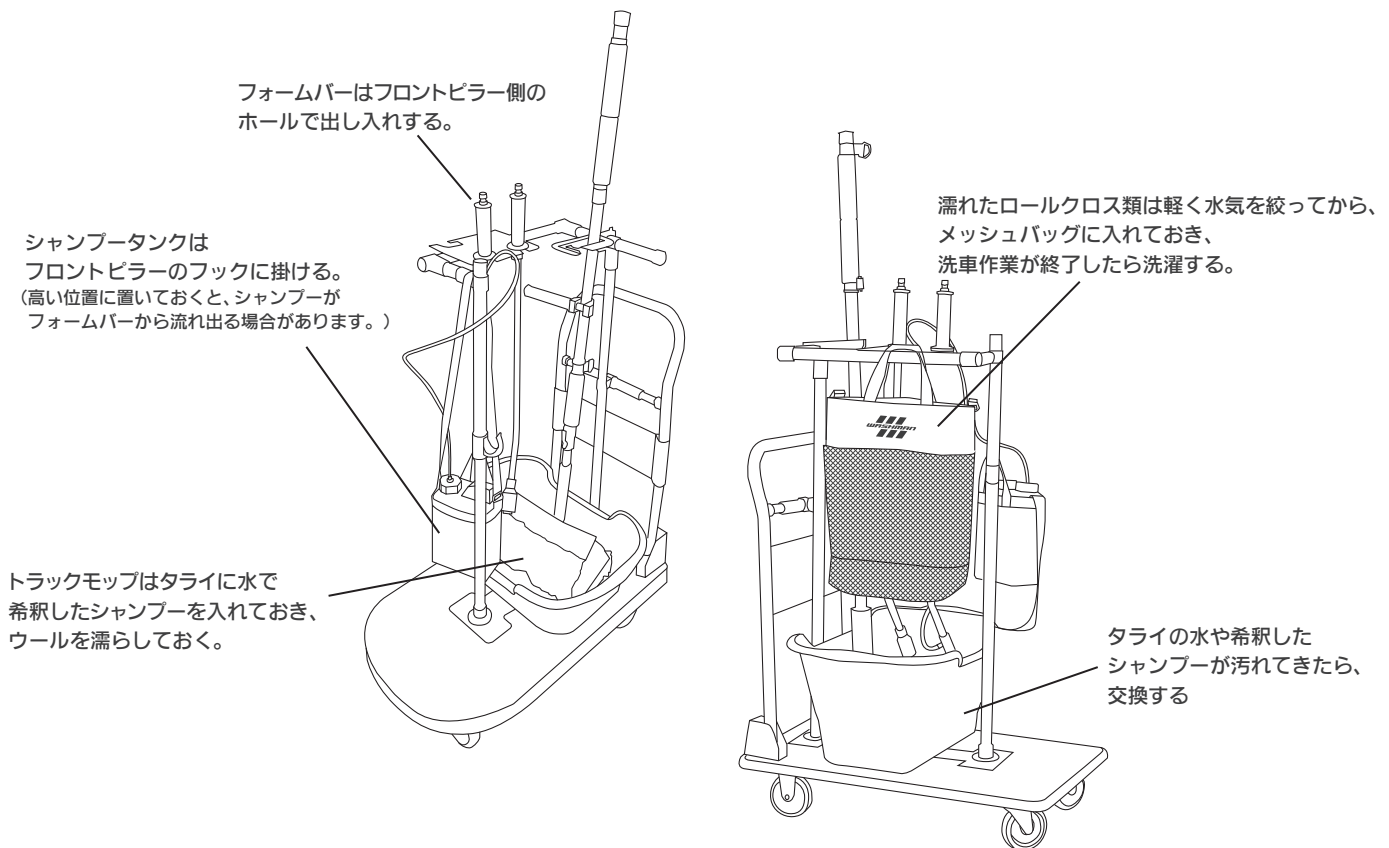

⚠ 使用上の注意

- ⊘ 本製品はトラックモップ・フォームバー・ジェットバーなどの運搬・保管用です。用途以外には使用しないでください。
- ⊘ 不安定な場所や傾斜地での使用は転倒・事故の原因となりますので避けてください。
- ⊘ 移動時は必ず周囲を確認し、人や車両に接触しないよう注意してください。
- ⊘ 運搬中は走らせたり強い力で押し出さないでください。急停止や転倒の恐れがあります。
- ⊘ 工具やバーの着脱時に指を挟まないよう、必ず両手でしっかり操作してください。
- ⊘ 荷重制限を超えて物を載せないでください。破損や転倒の原因となります。
- ⊘ 使用中に破損やガタつきを感じた場合は直ちに使用を中止してください。
- ⊘ 公道や車両通行のある場所での使用は避けてください。事故の原因となります。
- ⊘ 濡れた床や凍結路面ではタイヤが滑りやすく危険ですので、移動には十分注意してください。
- ⊘ 小さなお子様が遊具代わりに使用することがないよう、手の届かない場所に保管してください。
- ⊘ ツールを収納する際は、必ず所定の位置にしっかり固定してください。落下や破損の原因となります。
- ⊘ 運搬前にタイヤやキャスターに異物が絡んでいないか確認してください。走行不良や事故の原因となります。
- ⊘ 使用後は泥や水分を拭き取り、乾燥した場所に保管してください。サビや腐食を防止できます。
- ⊘ タイヤ・キャスター部に摩耗や劣化が見られた場合は早めに交換してください。
- ⊘ 強い衝撃を与えたり、段差に無理に乗り上げると変形や破損の原因となります。
- ⊘ 長期間屋外に放置すると劣化が進みます。保管は直射日光や雨を避けた場所で行ってください。
- ⊘ カートに座ったり、人を乗せたりしないでください。転倒や破損の恐れがあります。
- ⊘ 移動時は持ち手を両手で持ち、ゆっくりと操作してください。片手での使用は転倒の危険があります。
- ⊘ 収納したツールは必ず水気を切ってから載せてください。サビや腐食の原因となります。
- ⊘ カートの改造や他製品との強引な結合は行わないでください。事故や破損につながります。

WASHMAN THE GLOVE

ウォッシュマン・ザ・グローブ

3本指の羊毛で凸凹した細部や足回りをシャンプー洗浄。

用途

- グリル周りやドアハンドル、サイドミラーなどの洗浄に最適。
- タイヤ・ホイールを速やかに洗浄できる。(ブラシやハケと併用)
- 100%天然羊毛なので緻密で極細な毛が汚れをしっかりと掻き出す。

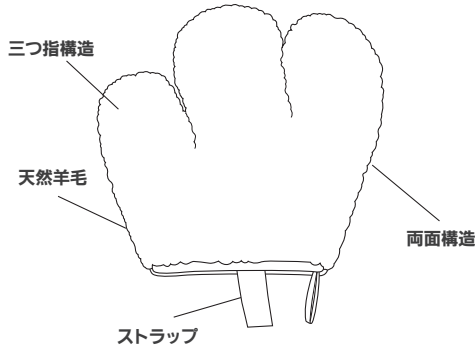

使用方法

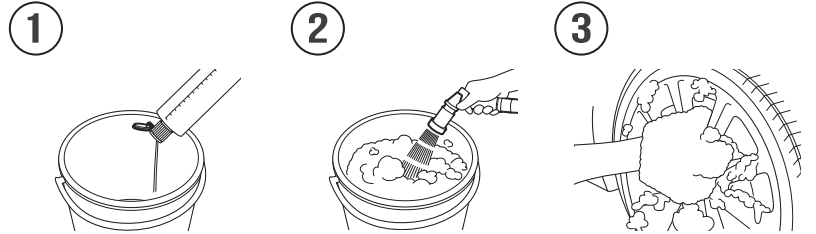

サイズ

縦230mm×横210mm×厚み35mm

シャンプー約30mlをバケツに注入する
 続けて水を入れ希釈する水1~1.5Lが目安
 ザ・グローブにシャンプーを含ませてから、洗車を開始する

使用上の注意

- ⊘ ボディ用とホイール用は分けて使用する
- ⊘ 手が荒れる場合はゴム手袋を使用する
- ⊘ 使用後はしっかり手を洗浄する
- ❗ 必ず指定のシャンプーを使用する
- ❗ グローブが汚れたまま使用しない
- ❗ バケツに入れたまま放置しない
- ❗ 湿気が多い場所で保管しない
- ❗ 本体を直接床に置かない
- ❗ 泡や汚れが残ったまま保管しない
- ❗ 電気製品や、火気の近くに保管しない

WASHMAN THE CLOTH

ウォッシュマン・ザ・クロス

洗車後のボディに残った水分の拭き取り。凸凹の細部に対応。

用途

- 表面はマイクロファーパークロス、内面はPVAスポンジクロス。
- 素早く水分を吸水しながら、ソフトに拭き上げる。
- グローブ型なので、作業中の落下防止や突き指を防ぐ。

マイクロファイバー繊維
 (拭きスジが残りにくくキズが付きにくい)

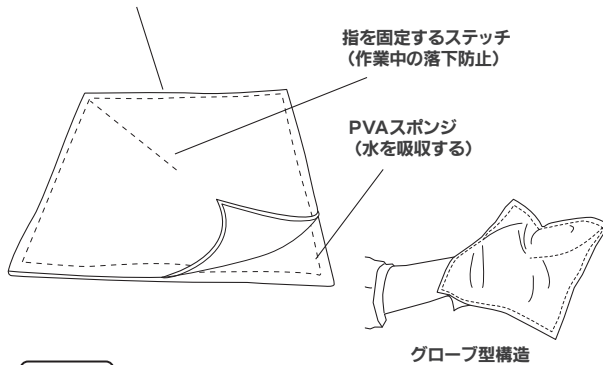

使用方法



サイズ

縦・横215mm×厚み4mm

本体に手を入れて、車体に残った水滴を拭き取る。
 拭き取った水分が含まれてきたら、適度に手で絞り脱水する。
 作業後はザ・クロスが湿った状態のまま付属の保管袋に入れます。

使用上の注意

- ⊘ ザ・クロス表面が汚れた状態のまま使用しない
- ⊘ 強く押し付けて作業しない
拭きスジの原因となります
- ⊘ ザ・クロスでワックス等を塗布しない
塗布すると汚れが落ちにくくなります
- ⊘ 手が荒れる場合はゴム手袋を使用する
- ❗ ザ・クロスは必ずしっかりと湿った状態で使用する
- ❗ 長期間使用しない場合は一度乾燥させてから
保管袋に入れて保管する
- ❗ 風が強い日、砂埃が多い環境での
作業は避ける
- ❗ 埃や砂、花粉等が付着したボディに使用しない
- ❗ 専用の保管袋に入れて保管する
- ❗ ザ・クロス表面が汚れた場合は
ぬるま湯で手探み洗いをする
- ❗ 火気の近くには保管しない

公式 WEB サイトのご案内

WASHMAN FOR TRUCKの公式WEBサイトでは、製品の詳しい仕様や使い方をはじめ、動画マニュアルや導入事例、最新のアップデート情報などを掲載しています。また、使い方のコツや洗車の標準化に役立つノウハウ、導入に関するご相談・商談のご依頼、出張研修やリモート説明の申し込みもすべてWEBから受け付けています。導入前の検討から、導入後の活用まで、現場の皆さまをサポートする情報をまとめています。ぜひ一度ご覧ください。



スマホからもWASHMAN公式ページをご覧ください

www.washman.biz



サポートについて

サポート・修理・交換について本製品を安心してご使用いただくために、修理や交換に関するご案内をいたします。

1. お問い合わせ先

故障・不具合・修理依頼につきましては、メーカーサポート窓口または販売代理店までお申し出ください。※ご連絡の際には、製品名・型式・購入日・購入店をお知らせください。

【メーカーサポート窓口】

電話番号：086-475-0950

受付時間：平日9:00～12:00/13:00～17:30
(土日祝・弊社指定休業日を除く)

E-mail：info@honjyo-k.jp

こちら二次元バーコードを読み取り
WEBからお問い合わせもできます
www.washman.biz



【販売代理店】

ご購入いただいた販売代理店でも修理・交換のお申し込みを承ります。

2. 修理・交換の条件

修理・交換には、無償対応と有償対応があります。保証期間内で、取扱説明書に沿った正しい使用方法で発生した故障・不良については無償対応いたします。保証対象外の事象（誤使用、改造、事故、落下、水没、天災など）や保証期間を過ぎた場合は有償修理となります。消耗品（クロス、ブラシヘッド、ゴムパーツなど）は修理・交換の対象外です。

3. 修理・交換の流れ

サポート窓口または販売代理店へご連絡ください。担当者より修理依頼手続きや発送方法をご案内いたします。製品を梱包のうえ、指定の宛先へ発送してください。弊社にて製品を確認後、修理または交換対応を行います。完了後、製品を返送いたします。

4. 発送に関するお願い

製品は輸送中の破損を防ぐため、できるだけ購入時の箱や緩衝材をご利用ください。付属品が必要となる場合がありますので、事前に窓口の案内をご確認ください。発送先はサポート窓口または販売代理店よりご案内いたします。

5. 製品仕様について

本製品の仕様・デザイン・構成部品などは、改良のため予告なく変更する場合があります。あらかじめご了承ください。

6. 活用サポート

動画マニュアル：製品の活用方法や操作手順は、公式ウェブサイトよりご視聴いただけます。
現地研修：製品を活用した洗車作業や環境づくりに関する研修を承ります。（有料・都度お見積り）
リモート導入相談：製品導入に関するご相談をオンラインで承ります。（無料・予約制）



WASHMAN FOR TRUCK 保証書

本保証書は、下記製品について、ご購入日から起算して1年間、正常かつ適切な使用状態において製品本体に欠陥が生じた場合に限り、当社が無償で修理または交換を行うことを約束するものです。ただし、以下に定める保証適用外事由に該当する場合、または当社が合理的に保証対象外と判断する場合は、本保証は適用されません。

保証期間 ご購入日から1年間（ただし購入日を証明できる書類がない場合は、弊社の出荷日を基準といたします。）

保証条件 本保証を受けるには、製品のロット番号と購入日が記載された納品書・領収書等の提示。
（これらが確認できない場合は保証の対象外となります。なお、本保証は日本国内での購入および使用に限り有効です。）

お客様情報	会社名	ご購入日	年	月	日
	氏名	販売店名			
	電話番号				
	住所				

品番／品名／製造番号（シールは剥がさないでください）	主な保証対象	主な保証対象外
2200 トラックモップ <div style="border: 1px dashed gray; height: 100px; width: 100%;"></div>	<ul style="list-style-type: none"> ・シャフトの曲がり・折れ ・シャフトが伸縮しない ・ヘッドのスポンジが剥がれ 	<ul style="list-style-type: none"> ・シャフト表面のキズやシミ ・グリップ・リングの剥がれ ・スポンジの汚れ・経年劣化による変形やキズ ・ブラシヘッド表面の面ファスナーの剥がれ ・伸縮レバーの破損
2250 フォームバー <div style="border: 1px dashed gray; height: 100px; width: 100%;"></div>	<ul style="list-style-type: none"> ・シャフトの曲がり・折れ ・ノズルから泡が噴霧しない ・ノズルとシャフト接続箇所の水漏れ ・チューブの破損 ・シャンプーを吸い上げない 	<ul style="list-style-type: none"> ・本体の経年劣化による変形やキズ・シミ
2270 ジェットバー <div style="border: 1px dashed gray; height: 100px; width: 100%;"></div>	<ul style="list-style-type: none"> ・シャフトの曲がり・折れ ・ノズルから水が噴霧しない ・ノズルとシャフト接続箇所の水漏れ 	<ul style="list-style-type: none"> ・本体の経年劣化による変形やキズ・シミ
8800 WMT カートキット <div style="border: 1px dashed gray; height: 100px; width: 100%;"></div>	<ul style="list-style-type: none"> ・シャフトの曲がり・折れ ・プレート類の変形 ・テンションロッドが機能しない ・I型プレートとシャフト接続部の破損 	<ul style="list-style-type: none"> ・本体の経年劣化による変形やキズ・シミ

保証対象外 本保証は、下記のいずれかに該当する場合には適用されません。

●誤った方法による使用、取扱説明書に反する使用、不適切な薬品や洗剤の使用、あるいは過度の力を加えた使用によって発生した故障や破損の場合。●当社以外の者による改造、分解、修理、またはこれらに起因する不具合の場合。●火災、地震、水害、落雷その他の天災地変、公害、異常電圧、事故など外部要因によって生じた損傷の場合。●使用に伴う通常の消耗、摩耗、劣化、性能低下等の場合。●高温多湿、直射日光、凍結など不適切な保管環境に起因する損傷や不具合の場合。●故意または重大な過失により発生した破損や不具合の場合。●交通事故、搬送時の事故、または第三者の行為によって発生した損傷の場合。●中古品、譲渡品、転売品について保証を請求された場合。●製品の外観上の変化（傷、汚れ、退色、サビなど）で、製品の機能に支障をきたさない場合。●付属品や消耗部品のみを交換を求められた場合。●製品を用いた洗車作業の結果として、車両に傷、シミ、塗装不良、その他の不具合が発生した場合。これらはすべて使用者の責任に帰するものとし、当社は一切責任を負いません。

免責事項 本製品はあくまで「洗車用具」としての性能を保証するものであり、使用環境や対象車両の状態により仕上がり結果は異なります。車両に対する傷、シミ、塗装不良その他の二次的損害について、当社はいかなる責任も負いません。必ず取扱説明書を熟読し、内容を理解のうえ、自己の責任においてご使用ください。

保証の受け方 保証を受ける際には、本保証書とあわせて納品書・領収書等の購入証明を販売店または当社窓口にご提示ください。ロット番号や購入日の確認ができない場合は保証を受けられません。保証対応は日本国内に限ります。

個人情報の取り扱いについて 保証対応にあたり当社が取得するお客様の氏名、住所、電話番号等の個人情報は、保証履行およびアフターサービスの目的のみに利用いたします。法令に基づく場合を除き、第三者へ提供することはありません。